

# Internet Aansluiten

FRITZ!Box 7369



XS4ALL

First Class Internet



Ons internet wordt standaard geleverd en aangesloten door een monteur. U kunt dan alles aan hem of haar overlaten. Zelfs de doos hoeft u niet meer uit te pakken. Het enige wat u hoeft te doen is te zorgen dat u de juiste codes bij de hand heeft. Deze staan in uw bevestigingsbrief.

Uiteraard kunt u ervoor kiezen om zelf uw internet aan te sluiten. In dat geval hebben wij in deze gids alle stappen eenvoudig voor u uitgelegd.

Veel plezier met Internet van XS4ALL.

## Wat zit er in het pakket?

- 1 FRITZ!Box
- 2 Voeding/adapter voor FRITZ!Box
- 3 Telefoonstekker indien nodig voor verbinding IS/RA-punt en splitter
- 4 2 Grijs kabels met mini-stekkers die zorgen voor de verbinding tussen IS/RA, (splitter) en modem
- 5 Gele netwerkkabel voor directe verbinding tussen uw FRITZ!Box en uw computer
- 6 Zwarte kabel met zwarte mini-stekkers die zorgt voor de verbinding tussen het IS/RA-punt en de splitter (alleen bij gebruik van splitter nodig)

## De FRITZ!Box

De FRITZ!Box is een krachtig en veilig modem waarmee u draadloos internet in en om het huis of kantoor heeft. Dit modem is door ons zorgvuldig getest en met recht een No 1 modem.

- 7 DSL1/DSL2 poort voor de grijze kabel die van het IS/RA-punt of de splitter komt
- 8 PSTN-poort, deze hoeft niet gebruikt te worden
- 9 Phone-poort voor het aansluiten van een telefoontoestel
- 10 USB ingang
- 11 Netwerkpoot (LAN) 1-4
- 12 Voeding/Adapter ingang

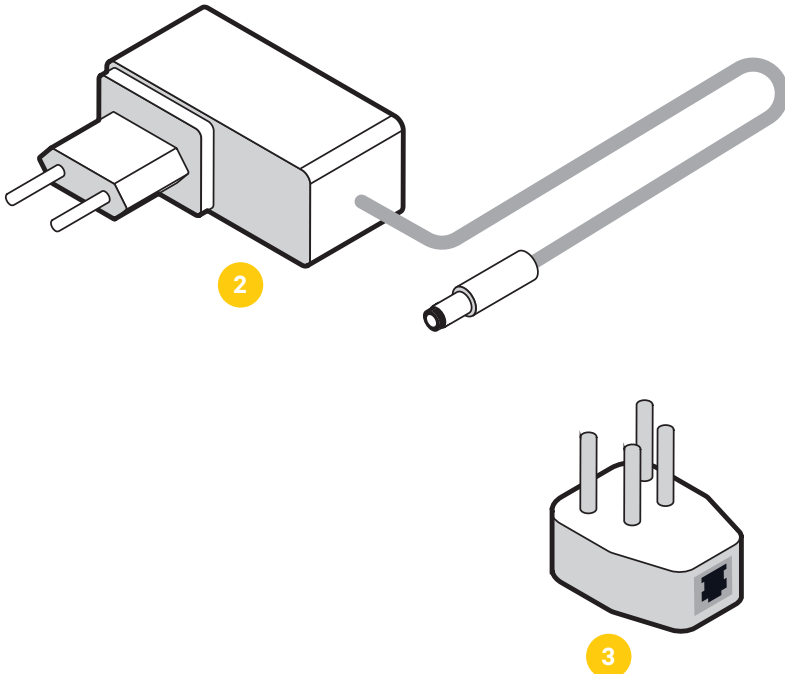

**Ontbreekt er iets?**

Neem dan contact op met de Helpdesk,  
dagelijks bereikbaar van 8.00 uur tot 22.00 uur.

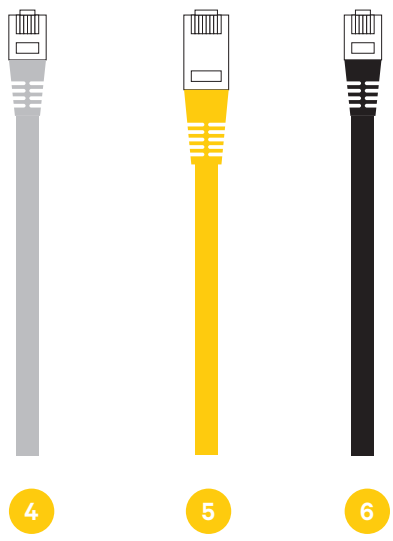
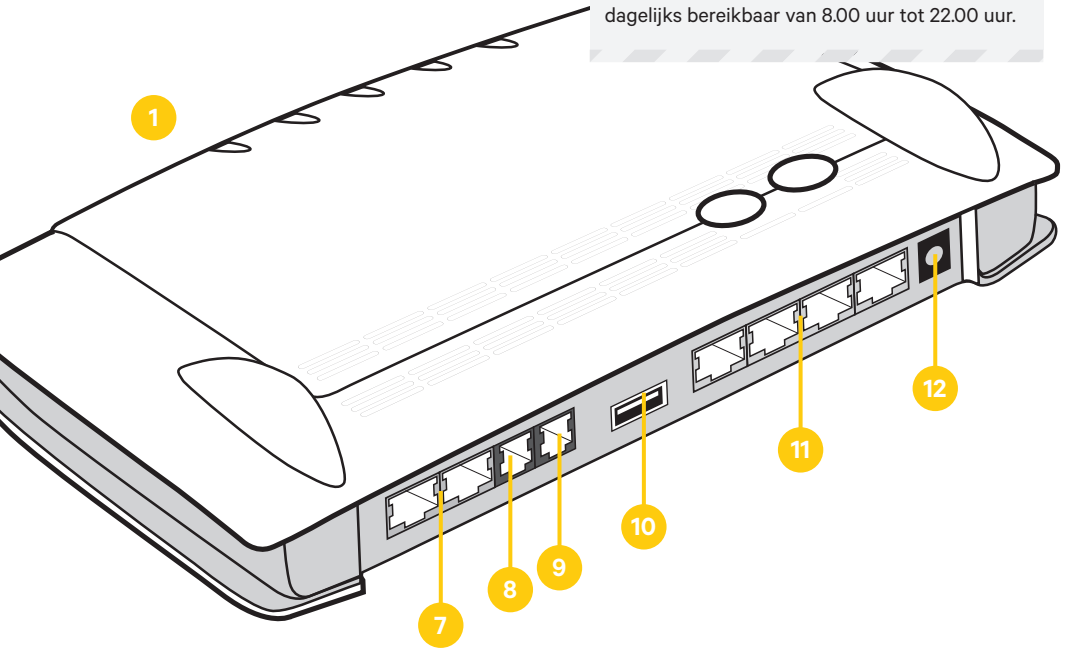

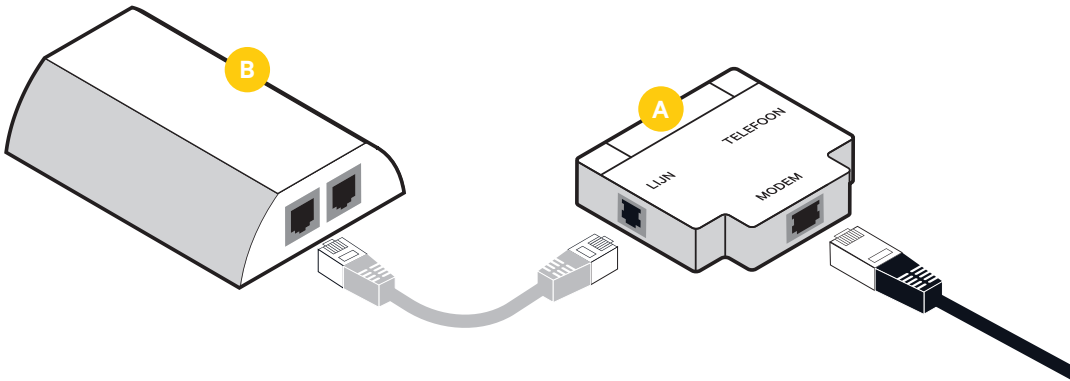

# 1 met splitter

## Let op! Er zijn twee mogelijkheden

U heeft een vaste telefonie-aansluiting via het KPN-netwerk (analoog of ISDN telefonie).

**Dan heeft u een splitter nodig.**

U heeft geen vaste telefonie-aansluiting via het KPN-netwerk (analoog of ISDN telefonie).

**Dan heeft u geen splitter nodig.**

## FRITZ!Box via splitter aansluiten op hoofdaansluiting

U heeft een vaste telefonie-aansluiting via het KPN-netwerk.

- Verbind het IS/RA-punt **B** met de LINE ingang van de de splitter. **A**
- Verbind uw telefoon (of uw telefooncentrale) met de telefoonaansluiting van de splitter.
- Verbind de FRITZ!Box door middel van de grijze kabel met mini-stekkers met de modem aansluiting op de splitter.

## Heeft u een ISDN-telefoonlijn?

Sluit dan de ISDN-centrale aan op de telefooningang van de splitter.

Ga vanaf hier verder met stap 2.

Het IS/RA-punt kan er ook anders uit zien.

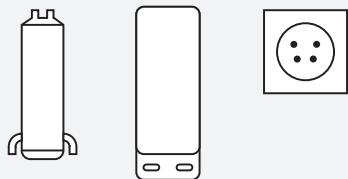

# 1 zonder splitter

## FRITZ!Box direct aansluiten op hoofdaansluiting

U heeft geen vaste telefonie-aansluiting via het netwerk van KPN. U heeft dus ook geen splitter nodig. Verbind het IS/RA-punt rechtstreeks met de FRITZ!Box.

Ga vanaf hier verder met stap 2.

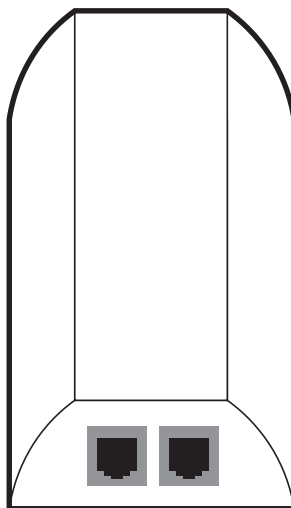

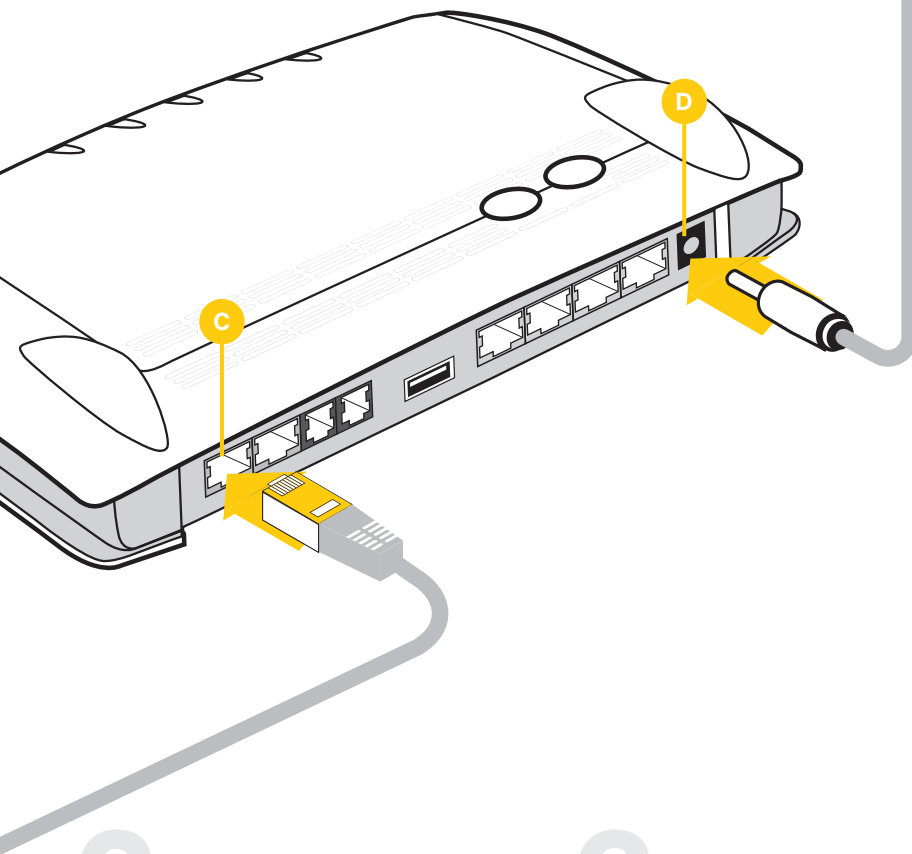

Sluit de grijze kabel die in de splitter of het IS/RA-punt zit aan op de DSL1 of DSL2 poort van de FRITZ!Box **C**

**Vervangt u een modem dat met 2 kabels op het IS/RA-punt is aangesloten?**

Sluit de 2e grijze kabel aan op de vrije poort op het IS/RA-punt en de vrije DSL-poort op het modem.

3

Steek de stekker van de adapter **D** van de FRITZ!Box in het stopcontact

**Let op! Vervangt u uw oude modem?**

Vervang dan alle materialen door de nieuw geleverde materialen. Vervang ook de adapter.



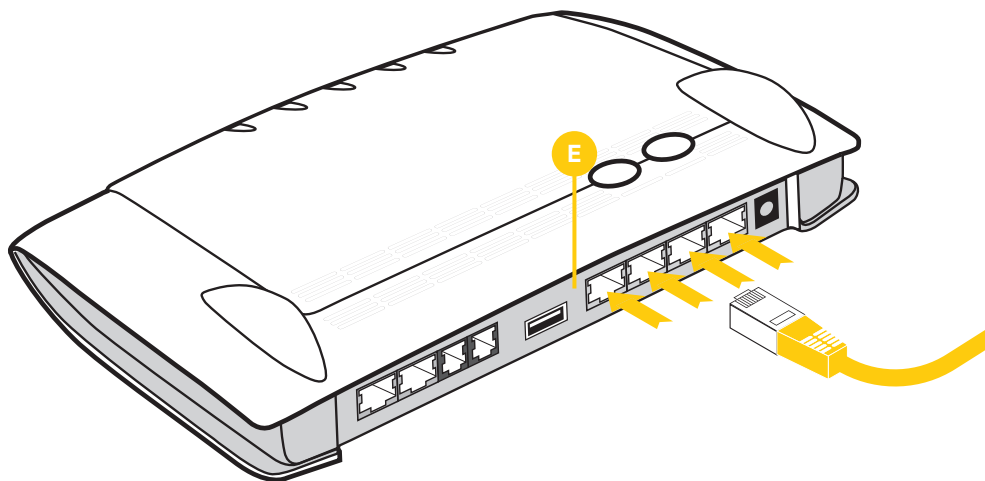

SSID-WiFi-netwerknnaam:  
'FRITZ!Box FON WLAN (typenummer)'

WPA-key is een reeks van 20 cijfers,  
bijvoorbeeld 1234-9876-0055-5500-4376.  
Deze informatie vindt u onder op de FRITZ!Box.

F

# 4

## Verbind uw computer met de FRITZ!Box

Dat kan via een kabel in een van de poorten **E** of draadloos via het WiFi-netwerk. De naam van het netwerk en de draadloze toegangscode (in jargon: de WPA-key) vindt u op een stickertje onderop de FRITZ!Box. **F**

# 5

## FRITZ!Box instellen

- Open uw browser en ga naar <http://192.168.178.1> of naar <http://fritz.box>
- Stel internet in door de aanwijzingen van de Wizard op te volgen
- Kies achtereenvolgens voor:
  - English
  - Annex A (kies Annex B als u een ISDN-lijn heeft)
  - XS4ALL
- Ga naar [www.xs4all.nl](http://www.xs4all.nl) om te testen of uw verbinding werkt.

# Problemen oplossen

## Waar vind ik het IS/RA-punt?

---

Het IS/RA-punt is het eerste aansluitpunt waar u zelf iets kunt aansluiten, opgeleverd door KPN of destijds PTT (vroeger zat hier de telefoon op aangesloten). Met aansluiten wordt ook bedoeld een kabel doorknippen en er zelf stekkerjes aanknippen. Een IS/RA-punt kan bij ADSL een echt IS/RA-punt in de meterkast, kruipruimte dan wel gang of woonkamer zijn, maar ook een wandcontactdoos. Meestal bevindt het IS/RA-punt zich in de meterkast. Tot ongeveer 1980 plaatste de PTT het IS/RA-punt zo dicht mogelijk bij de straat.

## Mijn draadloze internetverbinding werkt niet of niet naar behoren

---

- WLAN — Controleer of het WLAN lampje brandt. Als deze niet brandt druk dan 1 maal op de WLAN knop op de FRITZ!Box. Brandt hij wel, druk dan 1 maal op de WLAN knop om het WLAN uit te zetten. Om deze vervolgens na 30 seconden weer aan te zetten.
- Netwerkaart — Controleer of de draadloze netwerkaart (ook wel WLAN of WiFi genaamd) in uw computer is ingeschakeld in uw besturings-systeem en installeer eventueel opnieuw de bijbehorende software. Zeker als uw draadloze netwerkaart WiFi N (802.11n) ondersteunt kan het noodzakelijk zijn om de drivers van de draadloze netwerkaart te updaten. Raadpleeg hiervoor de handleiding en/of de website van de fabrikant.
- Afstand tot modem — Controleer of de verbinding wel werkt als u de computer met de draadloze netwerkaart dichtbij het draadloze modem plaatst.
- Firewall — Controleer of de firewall software op uw computer de draadloze netwerkverbinding blokkeert.
- Beveiliging — Het WLAN van de FRITZ!Box is standaard met een WPA/WPA2 sleutel beveiligd.

De sleutel bestaat uit een reeks cijfers/letters die zowel in het modem als in de computer moet worden ingesteld. Controleer of de sleutels in de computer en het modem overeenkomen. Modem fabrikant Fritz!Box vermeldt de encryption key op de onderkant van het modem, maar na het installeren kunt u ook een afwijkende waarde kiezen.

- Modem resetten — Zet het modem voor minimaal 30 seconden uit en daarna weer aan. Het kan hierna nog enkele minuten duren voordat de FRITZ!Box weer verbinding met internet heeft.
- WiFi-kanaal aanpassen — Draadloze modems zenden uit op een vooraf in het modem ingesteld kanaal. Als uw modem op hetzelfde kanaal is ingesteld als het draadloze modem van uw burendan kan de snelheid verminderen of de verbinding wegvallen. Kijk op [xs4all.nl/klantenservice](http://xs4all.nl/klantenservice) om te zien hoe u uw Wifi kanaal aanpast. Kanalen 1, 6 en 11 zijn de beste keuzes.

## Verbinding valt uit

---

Wanneer de verbinding regelmatig wegvalt is er sprake van een 'klapperende lijn'. Dit wegvallen kan meerdere oorzaken hebben.

- Controleer of u de nieuwste firmware heeft. Op [xs4all.nl/firmware](http://xs4all.nl/firmware) kunt u zien hoe u dit kunt controleren.
- Controleer op de FRITZ!Box of het Power/DSL lampje waar sync, dsl of line bij staat vol brandt. Indien dit niet het geval is probeer dan het volgende:
  - Sluit het ADSL of VDSL-modem direct aan op de binnenkomende lijn zonder een splitter ertussen, let ook op dat de telefoonlijn zo kort mogelijk is, liever niet langer dan 50 cm. Lange telefoonlijnen verzwakken het signaal. Probeer ook de kabel te vervangen. Bij verandering van het signaal kan het voorkomen dat de gebruikte kabel mogelijk niet goed meer werkt. Gebruik geen platte telefoonkabel, maar ronde.

### Heeft u een technische vraag?

---

Het kan altijd gebeuren dat u hulp nodig heeft. Belt u ons dan: 020 398 76 66. We zijn elke dag bereikbaar van 8.00 uur tot 22.00 uur. Of raadpleeg onze online helpdesk: [xs4all.nl/klantenservice](https://xs4all.nl/klantenservice) of stel uw vraag via [xs4all.nl/contact](https://xs4all.nl/contact).

### Heeft u een andere vraag?

---

Wilt u advies over een product of dienst of heeft u een administratieve vraag? Dan kunt u op werkdagen van 8.00 uur tot 20.00 uur bellen naar onze Klantenservice: 020 398 76 66. Op zaterdag is dit nummer bereikbaar van 10.00 uur tot 17.00 uur. U kunt uw vraag ook stellen via [xs4all.nl/contact](https://xs4all.nl/contact) of raadpleeg [xs4all.nl/klantenservice](https://xs4all.nl/klantenservice).

Kijk voor digitale versies van de XS4ALL aansluitgidsen en handleidingen op [xs4all.nl/handleidingen](https://xs4all.nl/handleidingen)

**XS4ALL**

First Class Internet

